

土止柵 計画平面図 S=1:1000

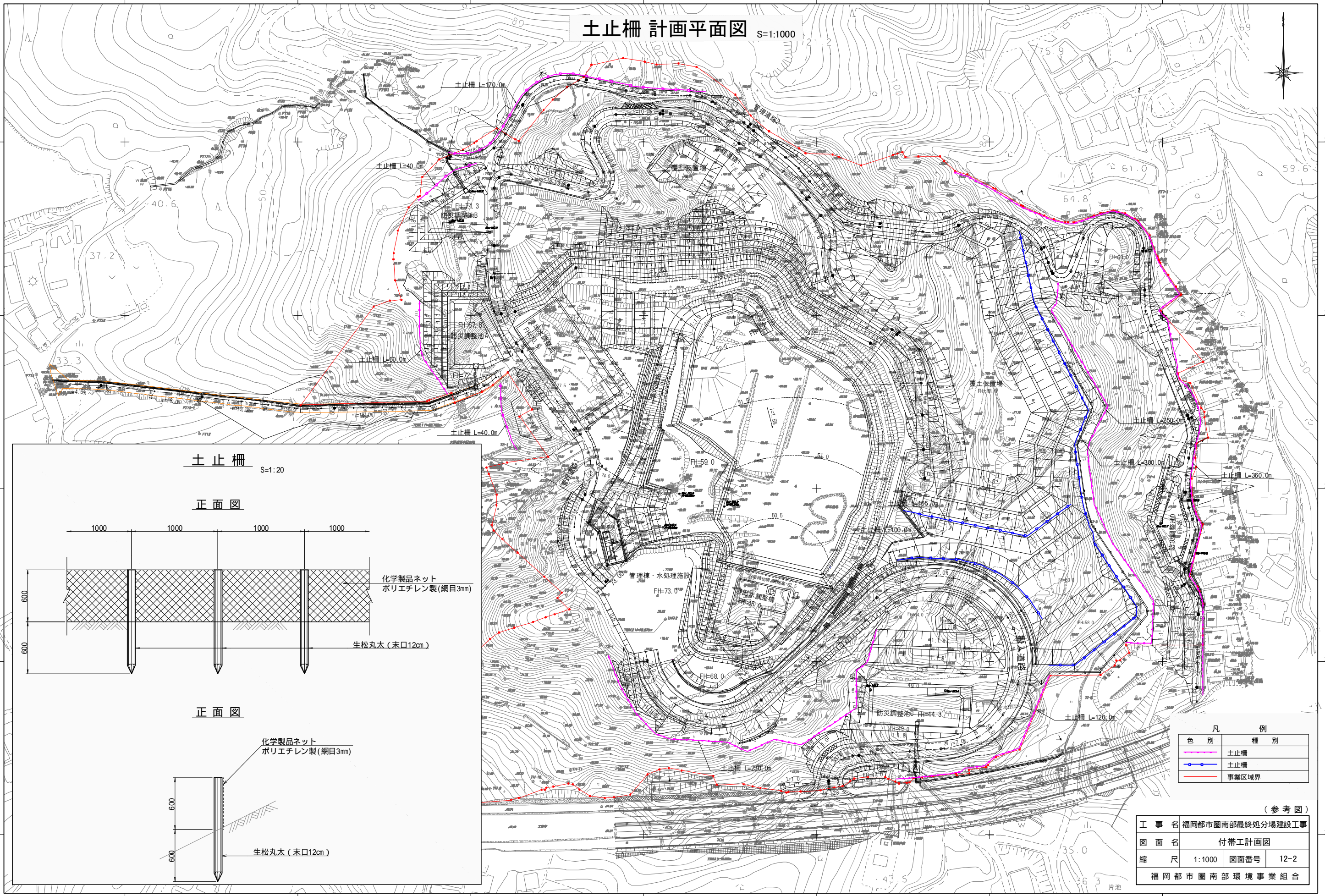

土止柵 S=1:20

正面図

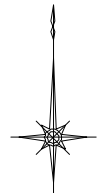
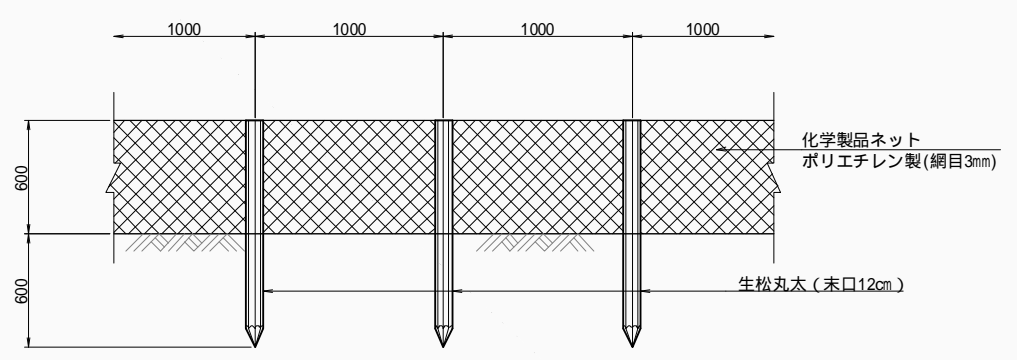

正面図

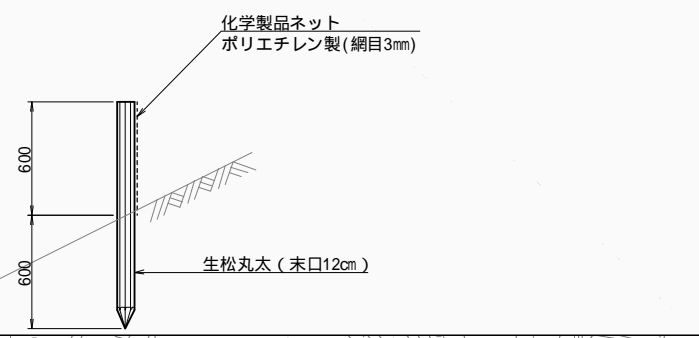

凡 例	
色 別	種 別
—	土止柵
—	土止柵
—	事業区域界

(参考図)

工事名	福岡都市圏南部最終処分場建設工事		
図面名	付帯工計画図		
縮 尺	1:1000	図面番号	12-2
福岡都市圏南部環境事業組合			